

Föreningsstämma



för 2017 & 2018

På församlingsgården
Sön 25 mars kl. **18.30**

OBSERVERA!

Allt beslutsunderlag finns tillgängligt senast den 11/3-2018 på vår hemsida:

<http://sodergard.nu/dokument/>

Handlingarna hittar man i mappen **2018** vidare i **Årsmöteshandlingar**, mappar man klickar på för att öppna. Om man inte har tillgång till dator, finns handlingarna att tillgå hos samtliga styrelsemedlemmar.

Samfällighetsföreningen bjuder på fika

VÄLKOMNA!

Södergårds samfällighetsförening i Brunflo

Samtliga medlemmar kallas till årsmöte/stämman söndag den 25 mars 2018 kl. 18.30 i församlingsgården, Brunflo. Samfälligheten bjuder på fika.

Dagordning

Dagordning

1. Mötets öppnande.
2. Godkännande av kallelsen till årsstämman.
3. Val av stämmofunktionärer.
 - a) Ordförande.
 - b) Sekreterare.
 - c) 2 justerare/rösträknare.
4. Godkännande av dagordningen.
5. Fastställande av röstlängd.
6. Styrelsens verksamhetsberättelse.
7. Ekonomisk redogörelse.
8. Revisorernas berättelse.
9. Fastställande av resultat och balansräkning.
10. Frågan om ansvarsfrihet för styrelsen.
11. Framställanden från styrelsen och motioner från medlemmarna.

Framställan från styrelsen:

 - a) Farthinder.

Motioner från medlemmar:
12. Ersättning till styrelsen, valberedningen och revisorerna.
13. Investeringskontot och fondutveckling.
14. Styrelsens förslag till utgifts- och inkomststat (budget) samt debiteringslängd.
15. Val:
 - a) Styrelseledamöter

1 år – Anders Johansson (Omval).
2 år – Ledamot (Nyval).
2 år – Ledamot (Nyval).
 - b) Styrelsesuppleanter

1 år – Gunnar Berg (Omval).
1 år – Stefan Magnusson (Omval).
1 år – Daniel Wiberg (Omval).
 - c) Revisorer

2 år – Revisor(Nyval)

 - d) Revisorssuppleanter

1 år – Per-Olov Olsson (Omval).
1 år – Roger Månsson (Omval).
 - e) Valberedning

1 år - ?
1 år - ?
16. Övriga frågor.
17. Meddelande av plats där stämmoprotokollet hålles tillgängligt.
18. Mötets avslutande.



Verksamhetsberättelse Södergårds samfällighet 2017-2018

Styrelsen har haft 8 styrelse möten under verksamhetsåret samt haft gårdsombudsmöte i församlingsgården med både nya och gamla gårdsombud. Genomgång av vad som behöver göras på gårdarna allt är inte genomförts, resten utförs under sommaren 2018.

Tre sålda hus under verksamhetsåret 2017-2018.

Grävning för fiberinstallation är utfört under hösten, tillfällig återställning är gjord.

Våren 2018 utförs permanent återställning.

Styrelsen har begärde in ett avtal i från IP-Only före grävningarna för att grävning och återställningen sker på rätt sätt med garanti.

Trädfällning och bortforsling av grenar och stammar är utfört.

Justeringar är gjorda på en del av garageportarna och arbetet fortgår.

Nya vägs skyltar/ nummerskyltar uppsatta på Tolvmansvägen och Lagmansvägen. så nu ska det vara lättare att hitta för räddningstjänsten och Taxi.

Nytt avtal för snöröjning och sandning på ett år tom hösten 2018.

Anläggningsbeslutet är inlämnat till kommunen.

Styrelsen föreslår att årets vinst 85 694 kr disponeras så att till investeringskontot överförs 128 000 kr en extra amortering görs på 31 926 kr till ny räkning överförs – 74 232 kr

Brunflo 2018-03-02

För styrelsen
Eva-Britt Frånlund
Ordförande



Ekonomisk redogörelse för Södergårds Samfällighetsförening 2017-2018

Det ekonomiska arbetet har under året bestått i att:

- löpande bokföra föreningens alla inkomster och utgifter,
- se till att medlemsavgifter betalas in och att föreningens leverantörsfakturor betalas i tid,
- betala ut arvoden, lämna inkomstuppgifter till Skatteverket och betala arbetsgivaravgifter,
- göra bokslut för innevarande år genom att sammanställer alla ekonomiska händelser i en resultat- och balansräkning,
- ta fram en budget för kommande år,
- regelbundet rapportera till övriga i styrelsen om föreningens ekonomi.

Under året har vi amorterat på förningens lån med totalt 102000 kr. Skulden vid årets slut var 497136 kr. Skuldräntan låg vid senaste amorteringen på 3,651% och totalt har vi betalt 19674 kr i räntekostnader under 2017.

Detta innebär att varje fastighet, som ingår i samfälligheten, får göra 154 kronor (19674 kr / 128 hushåll \approx 154 kr/hushåll) i avdrag för kostnadsräntor i inkomstdeklaration 1. Avdraget görs i ruta 53 (Ränteutgifter mm ...).

Under året har vi gjort avskrivningar på garageportar och belysning på totalt 122300 kr, fördelat på 102000 kr för garageportar (samma belopp som vi har amorterat) och 20300 kr för belysningen. Tanken är att hela investeringen ska vara avskriven inom 10 år från att investeringarna gjordes (vilket var 2013).

Under 2017 har föreningen investerat totalt 180000 kr i fonden Stratega 30 hos Nordea. Värdet vid årets slut var 326213,44 kr vilket ger en vinst på 3,56%.

Brunflo 2018-03-09
Anders Johansson
Kassör

Resultaträkning 2017

Intäkter kr	170101-171231	Budget 2017
Medlemsavgifter	196 735	197 120
El fasta avgifter + belysning	0	72 192
Upplåtelseavgift för mark	5 200	5 200
Motorvärmplatser	48 576	48 576
Motorvärmare	5 287	6 992
Varmgarage	84 923	85 444
Sopavgifter	219 730	220 160
Sparränta	0	0
Fonder	0	0
Investeringskonto	280 750	281 600
Övriga intäkter	0	0
Öresutjämning	1,29	0,00
Summa	841 203	917 284
Kostnader kr		
El fasta avgifter + belysning	58 828	68 500
El motorvärmare	10 321	72 200
El varmgarage	72 507	0
Snöröjning & sandning	100 963	100 000
Underhåll & inköp	76 799	60 000
Sopavgifter	203 780	220 000
Försäkring	13 440	13 500
Administration & kontor	245	3 000
Arvoden & arbetsgivaravgifter	64 703	66 500
Övriga kostnader	10 678	10 000
Bankavgifter	1 271	1 500
Räntekostnader	19 674	20 000
Kundförluster	0	100
Avskrivningar	122 300	153 800
Summa	755 508	789 100
Årets resultat kr	85 694,44	
avsättning investeringskonto	128 000	
extra amortering	31 926	

Balansräkning 2017

<u>Tillgångar</u>	<u>2017-12-31</u>	<u>2016-12-31</u>
Investeringskonto	378 958,99	384 367,99
Plusgiro	148 754,08	192 851,18
Kassa	30,52	30,52
Fonder	317 299,65	137 299,65
Ersättning Jämtkraft	-10 500,00	-10 500,00
Kundfordringar	231 044,54	237 765,00
Garageanläggningar	568 974,00	670 974,00
Belysningsanläggningar	101 300,00	121 600,00
<u>Summa tillgångar</u>	<u>1 735 861,78</u>	<u>1 734 388,34</u>

Skulder och eget kapital

Balanserat resultat	1 100 562,34	1 014 867,90
Årets resultat	85 694,44	74 306,75
Leverantörsskulder	52 469,00	34 690,00
Banklån	497 136,00	599 136,00
<u>Summa skulder och eget kapital</u>	<u>1 735 861,78</u>	<u>1 723 000,65</u>

Framställan från styrelsen gällande farthinder.

Som en del i att komma tillrätta med problematisk bilkörning mellan gårdar i området på Södergård föreslår styrelsen att 2 st. BIR bilspärrar (grön med röd/gul reflex) samt tillhörande betongfundament köps in och monteras enligt karta nedan. De aktuella platserna är något som diskuterats inom styrelsen och identifierade som platser där det inte ska förekomma biltrafik mellan gårdarna (eller minsta möjliga biltrafik). Genom att montera dessa bilspärrar så kommer biltrafiken att minska men inte hindras helt och hållet då spärrarna är svängbara så att man kan hålla upp den och köra förbi en bil. När det gäller plogning eller annat arbete med arbetsfordon så kan traktorer eller räddningsfordon köra genom spärren och den fjädrar upp och sedan tillbaka.

Karta över placering

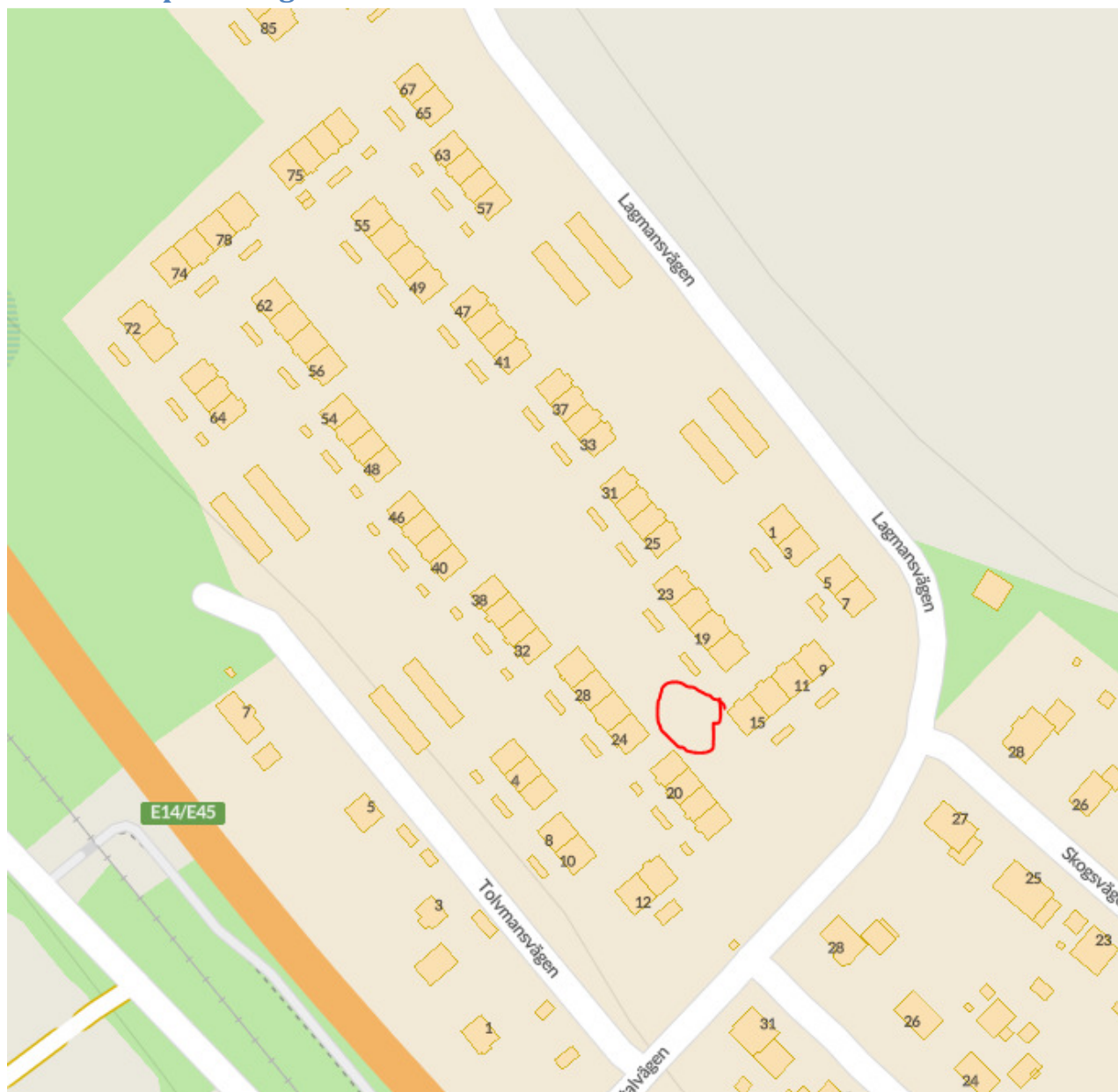

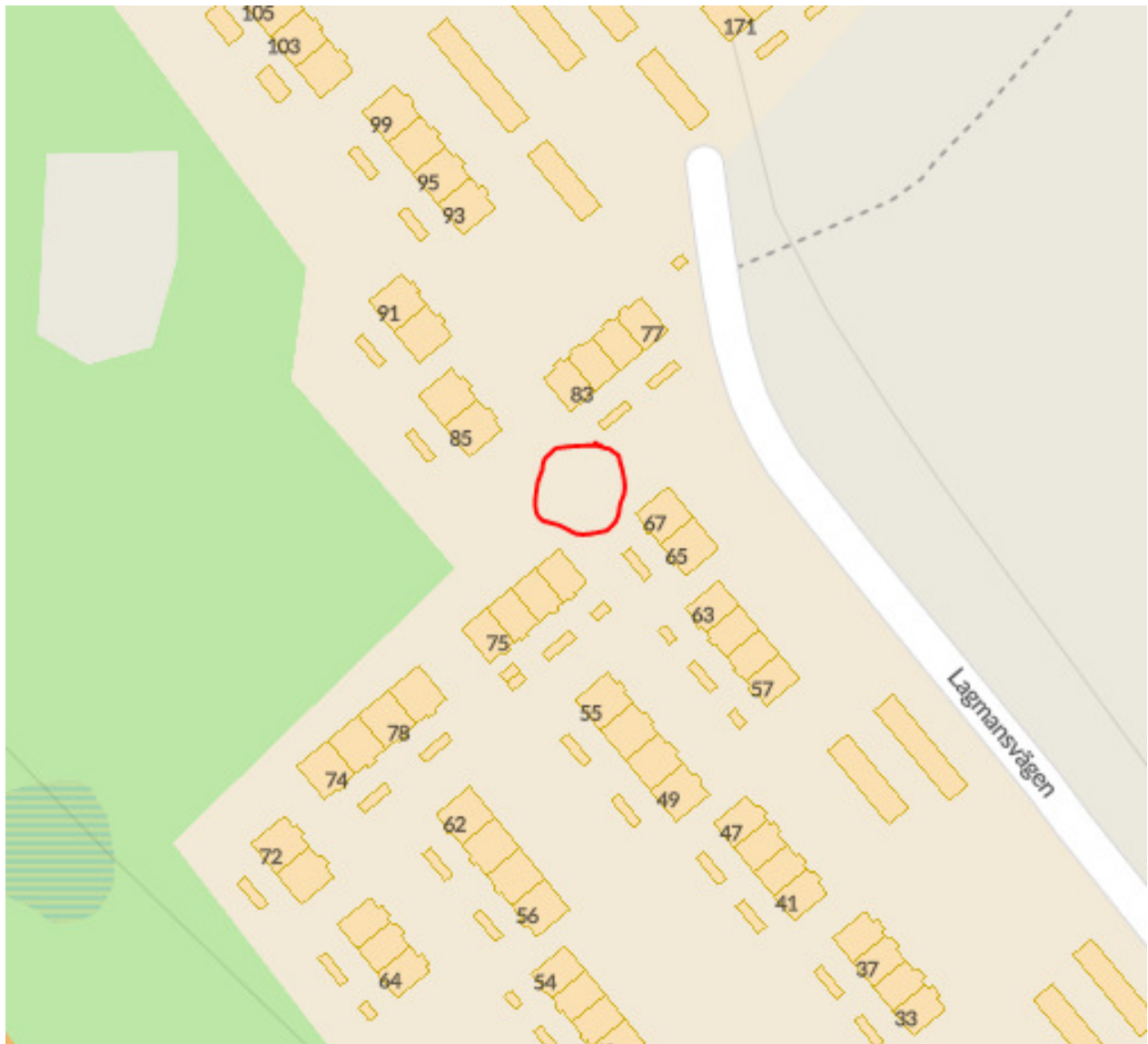

Kostnad

Enligt offert från SmekabCitylife är kostnaden enligt nedan.

BIR bilspärr (Grön med röd/gul reflex): 19 820 kr inkl. moms

Betongfundament: 5 628 kr inkl. moms

Alla monteringsdetaljer ingår men frakt tillkommer.

Total kostnad exkl. markarbeten och frakt: **25 448kr.**

Styrelsens förslag

Är att besluta om inköp och montering av dessa bilspärrar enligt förslag ovan. Förutom specificerad kostnad så tillkommer kostnad för att gräva ner betongfundamenten samt frakt. Kostnaden tas från investeringskontot.

Utseende BIR bilspärr



Utseende betongfundament

FUNDAMENT för Bilspärr / Vägbom

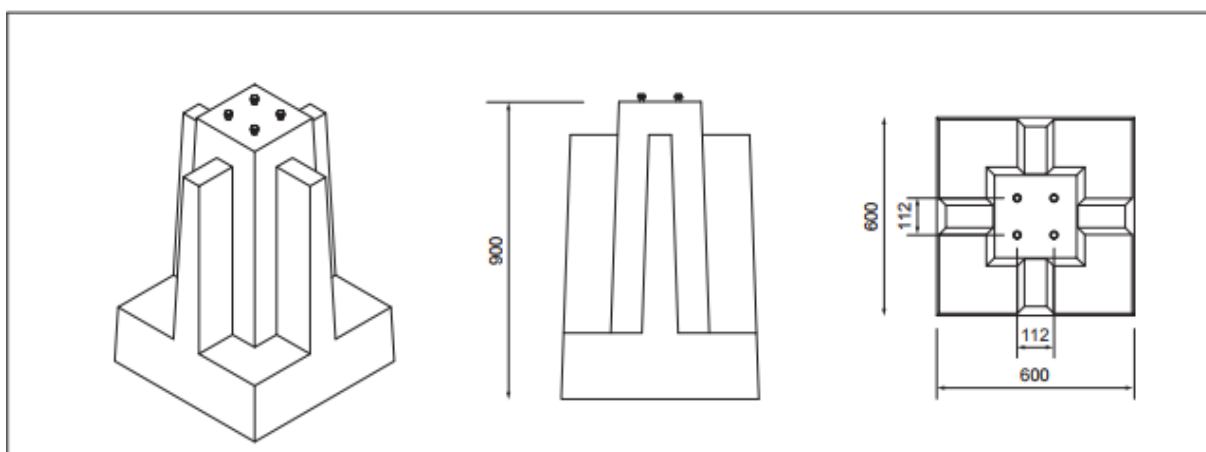

Arvoden 2018

Arvodeshöjningar

Kategori	1994	1999	2000	2001	2 007	2010	2014	2017	2018
Ordförande	5 000 kr	6 500 kr	7 000 kr	7 000 kr	9 000 kr	9 000 kr	9 000 kr	11 000 kr	11 000 kr
Kassör	5 000 kr	6 500 kr	7 000 kr	7 000 kr	9 000 kr	9 000 kr	9 000 kr	11 000 kr	11 000 kr
Sekreterare	5 000 kr	6 500 kr	7 000 kr	7 000 kr	9 000 kr	9 000 kr	9 000 kr	11 000 kr	11 000 kr
Övriga ledamöter								1 000 kr	1 000 kr
Valberedning				1 000 kr	1 000 kr	1 000 kr	2 000 kr	2 000 kr	2 000 kr
Revisorer	1 000 kr	1 000 kr	1 000 kr	1 000 kr	1 000 kr	1 000 kr	1 000 kr	1 000 kr	1 000 kr
Sammanträdesarvode	150 kr	200 kr	200 kr	200 kr	200 kr	320 kr	320 kr	320 kr	320 kr

Antal sammanträden

	2010	2011	2012	2013	2014	2015	2016	2017	2018
Antal sammanträden	10	8	6	7	10	9	8	8	8
Antal deltagare totalt	44	37	29	39	49	40	43	37	40
Antal deltagare per sammanträde	4,4	4,6	4,8	5,6	4,9	4,4	5,4	4,6	5,0

Kostnader (budgeterat)

Kategori	2010	2011	2012	2013	2014	2015	2016	2017	2018
Ordförande	9 000 kr	9 000 kr	9 000 kr	9 000 kr	9 000 kr	9 000 kr	9 000 kr	11 000 kr	11 000 kr
Kassör	9 000 kr	9 000 kr	9 000 kr	9 000 kr	9 000 kr	9 000 kr	9 000 kr	11 000 kr	11 000 kr
Sekreterare	9 000 kr	9 000 kr	9 000 kr	9 000 kr	9 000 kr	9 000 kr	9 000 kr	11 000 kr	11 000 kr
Övriga ledamöter								3 000 kr	3 000 kr
2 Revisorer	2 000 kr	2 000 kr	2 000 kr	2 000 kr	2 000 kr	2 000 kr	2 000 kr	2 000 kr	2 000 kr
2 Valberedning	2 000 kr	2 000 kr	2 000 kr	2 000 kr	2 000 kr	6 000 kr	4 000 kr	4 000 kr	4 000 kr
Sammanträdesarvode	13 000 kr	11 840 kr	9 280 kr	11 200 kr	12 800 kr	12 800 kr	12 800 kr	12 800 kr	12 800 kr
Totalt	37 600 kr	42 840 kr	40 280 kr	42 200 kr	43 800 kr	47 800 kr	45 800 kr	54 800 kr	54 800 kr

Arvodekostnader till budget

Arvoden	54 800 kr
Arbetsgivaravgifter	31,24% 17 120 kr
Avdrag regionalt stöd	10,00% -5 480 kr
Totalt	66 440 kr

Investeringskonto 2017/2018

SALDO	2017-01-01	2016-01-01
Investeringskonto	384 367,99 kr	385 526,99 kr
UTGIFTER		
Omsättning lån	121 754,00 kr	
Fondköp	180 000,00 kr	
SUMMA	301 754,00 kr	283 859,00 kr

INKOMSTER		
Överförning november 2016	51 700,00 kr	
Överförning december 2016	19 250,00 kr	
Överföring januari 2017	61 600,00 kr	
Överföring februari 2017	24 095,00 kr	
Överföring mars 2017	1 650,00 kr	
Överföring april 2017	56 100,00 kr	
Överföring maj 2017	13 200,00 kr	
Överföring juni 2017	550,00 kr	
Överföring juli 2017	61 050,00 kr	
Överföring augusti 2017	6 050,00 kr	
Överföring september 2017	1 100,00 kr	
SUMMA	296 345,00 kr	282 700,00 kr

SALDO	2017-12-31	2016-12-31
Investeringskonto	378 958,99 kr	384 367,99 kr

Kommentar:

Överföring görs i slutet av varje månad om det finns någon medlemsinbetalning den månaden.

Avsättningar	2018	2017
	281 600,00 kr	281 600,00 kr

Styrelsen förslag till avsättning för 2018:	281 600,00 kr
- varav används för amortering och ränta på lån:	153 600,00 kr



Utskriftsdatum: 2018-01-09

Fondkontonummer: 14432662158

Period: 2017-01-01 - 2017-12-31

Kundnummer: 716414-4177

SÖDERGÅRDS SAMFÄLLIGHETSFÖRENING
C/O ROBERT JONSSON
Lagmansv 37
834 32 BRUNFLO

Innehav mm per 2017-12-31

Fondnamn	Andelar	Kurs	Värde SEK	Ansk. värde SEK	Utveckling SEK	Utveckling %
Nordea Stratega 30	1824,2600	178,8196	326 213,44	315 000,00	11 213,44	3,56%
Total			326 213,44	315 000,00	11 213,44	

Växlingskurser per den 2017-12-31

SEK/SEK	1,000000
---------	----------

Transaktioner

Fondnamn	Trans. dag	Typ*	Andelar	Kurs	Likvid dag	Trans. belopp	Avgift (Skatt SEK)	Ansk. värde SEK	Likvid. belopp SEK
Nordea Stratega 30	17-01-25	KÖÅ	87,6739	171,0885	17-01-25	15 000,00 SEK		15 000,00	15 000,00
Nordea Stratega 30	17-02-27	KÖÅ	85,5554	175,3250	17-02-27	15 000,00 SEK		15 000,00	15 000,00
Nordea Stratega 30	17-03-27	KÖÅ	86,4185	173,5740	17-03-27	15 000,00 SEK		15 000,00	15 000,00
Nordea Stratega 30	17-04-25	KÖÅ	85,5105	175,4170	17-04-25	15 000,00 SEK		15 000,00	15 000,00
Nordea Stratega 30	17-05-26	KÖÅ	84,9244	176,6277	17-05-26	15 000,00 SEK		15 000,00	15 000,00
Nordea Stratega 30	17-06-26	KÖÅ	84,2576	178,0255	17-06-26	15 000,00 SEK		15 000,00	15 000,00
Nordea Stratega 30	17-07-25	KÖÅ	86,2275	173,9585	17-07-25	15 000,00 SEK		15 000,00	15 000,00
Nordea Stratega 30	17-08-25	KÖÅ	86,7337	172,9432	17-08-25	15 000,00 SEK		15 000,00	15 000,00
Nordea Stratega 30	17-09-25	KÖÅ	86,1206	174,1744	17-09-25	15 000,00 SEK		15 000,00	15 000,00
Nordea Stratega 30	17-10-25	KÖÅ	84,8925	176,6940	17-10-25	15 000,00 SEK		15 000,00	15 000,00
Nordea Stratega 30	17-11-27	KÖÅ	83,7139	179,1817	17-11-27	15 000,00 SEK		15 000,00	15 000,00
Nordea Stratega 30	17-12-27	KÖÅ	83,6174	179,3886	17-12-27	15 000,00 SEK		15 000,00	15 000,00

* Transaktionstyper: (KÖÅ) Köp återkommande

Deklarationsuppgifter per 2017-12-31

Kostnad för fondinnehav 2017

Fondnamn	Belopp (SEK)	Kostnader	Belopp (SEK)	Information
Nordea Stratega 30	Schablonintäkt	549		
		Förvaltningsavgift	3 054,62	Kostnaden är inte avdragsgill i din självdeklaration.
		Övriga kostnader	72,19	
		Total förvaltningskostnad	3 126,80	

Deklarationsuppgifterna är beräknade på dina transaktioner och ditt totala skattepliktiga innehav hos Nordea. Var god kontrollera uppgifterna. Eventuell korrigering måste ske före 2018-02-16.

Avgifter 2018

	Antal	Avg per inbet.period kr	Helår kr	Helår kr 2017
Hyra parkeringsplats motorvärmare	46	264 kr	1 056 kr	1 056 kr
Arrende av samfällsmark	26	50 kr	200 kr	200 kr
El fasta avgifter + belysning/värme	128	149 kr	596 kr	564 kr
El motorvärmare med timer, 6A	46	38 kr	152 kr	152 kr
El garageportöppnare	4	15 kr	60 kr	60 kr
El varmgarage	41	442 kr	1 768 kr	2 084 kr
Medlemsavgift	128	467 kr	1 868 kr	1 540 kr
Investeringskonto	128	550 kr	2 200 kr	2 200 kr
Sopavgifter	128	401 kr	1 604 kr	1 720 kr

Uppgifter till budgeten

Intäkter från hyra motorvärmarstolpe	48 576 kr
Intäkter el från motorvärmare:	6 992 kr
Intäkter el från varmgarage:	72 488 kr
Intäkter el fasta avgifter + belysning	76 288 kr
Intäkter el från garageportöppnare	240 kr
Intäkter från arrenden	5 200 kr
Intäkter från medlemsavgifter:	239 104 kr
Investeringskonto:	281 600 kr
Intäkter från sopavgift:	205 312 kr

Budgetförslag 2018

	Budgetförslag 2018	Resultat 2017	Budget 2017
Intäkter kr			
Medlemsavgifter	239 104	196 735	197 120
El fasta avgifter + belysning	76 288	0	72 192
Upplåtelseavgift för mark	5 200	5 200	5 200
Hyra motorvärmplatser	48 576	48 576	48 576
El motorvärmare	6 992	5 287	6 992
El varmgarage	72 488	84 923	85 444
Sopavgifter	205 312	219 730	220 160
Sparränta	0	0	0
Fonder	0	0	0
Investeringskonto	281 600	280 750	281 600
Övriga intäkter	0	0	0
Öresutjämning	0	1,29	0,00
Summa	935 560	841 203	917 284
Kostnader kr			
El fasta avgifter + belysning	75 900	58 828	68 500
El motorvärmare	7 100	10 321	72 200
El varmgarage	64 300	72 507	
Snöröjning & sandning	100 000	100 963	100 000
Underhåll & inköp	75 000	76 799	60 000
Sopavgifter	205 000	203 780	220 000
Försäkring	13 500	13 440	13 500
Administration & kontor	3 000	245	3 000
Arvoden & arbetsgivaravgifter	66 500	64 703	66 500
Övriga kostnader	10 000	10 678	10 000
Bankavgifter	1 500	1 271	1 500
Räntekostnader	20 000	19 674	20 000
Kundförluster	0	0	100
Avskrivningar	165 400	122 300	153 800
Summa	807 200	755 508	789 100
Budgeterat resultat	128 360	85 694	128 184

Debiteringslängd för Södergårds Samfällighetsförening 2018

Totalt utdebiteras 935 560,00 kr
vilket fördelar sig på medlemmarna enligt nedan.

Utdebiterat belopp erläggs genom insättning på föreningens plusgirokonto: 681213-5

Påminnelseavgift om 50 kronor kan komma att utgå vid påminnelse om försenad inbetalning.

OBS! Uttaxerade belopp som inte inbetalas efter en påminnelse kommer att överlämnas för utmätning ur medlemmens fastighet.

Fastighets- beteckning	Fastighetsägare	Medlems- nummer	Förfalldatum				SUMMA
			2018-04-30	2018-07-31	2018-10-31	2019-01-31	
Södergård 1:39	Aronsson Evy & Aronsson Bengt-Sören	L137	1567	1567	1567	1567	6268
Södergård 1:40	Strand Sven Åke & Strand Gunilla	L139	1567	1567	1567	1567	6268
Södergård 1:41	Benmarker Åsa & Benmarker Lars-Göran	L141	1869	1869	1869	1869	7476
Södergård 1:42	Willesgård Annika & Willesgård Marcus	L143	1567	1567	1567	1567	6268
Södergård 1:43	Bäckström Leif & Elofsson Anneli	L145	1869	1869	1869	1869	7476
Södergård 1:44	Green Jerker & Green Anna-Kerstin	L147	1869	1869	1869	1869	7476
Södergård 1:45	Gidlund Örjan & Gidlund Ellen	L157	1567	1567	1567	1567	6268
Södergård 1:46	Vykander Elin	L159	1567	1567	1567	1567	6268
Södergård 1:47	Frank Malin & Nilsson Andreas	L161	1617	1617	1617	1617	6468
Södergård 1:48	Bugge Inger	L163	1869	1869	1869	1869	7476
Södergård 1:49	Tillström Jessica & Karlsson Karl	L165	1567	1567	1567	1567	6268
Södergård 1:50	Moberg Willy	L167	1567	1567	1567	1567	6268
Södergård 1:51	Johansson Sören & Johansson Britt-Inger	L169	1567	1567	1567	1567	6268
Södergård 1:52	Molander Anders & Molander Bodil	L171	1869	1869	1869	1869	7476
Södergård 1:53	Edvinsson Sven Åke & Edvinsson Elisabeth	L175	1869	1869	1869	1869	7476
Södergård 1:54	Månthén Morgan	L173	1869	1869	1869	1869	7476
Södergård 1:55	Wagenius Göran & Öberg Jenni	L149	1567	1567	1567	1567	6268
Södergård 1:56	Andersson Fredrik	L151	1869	1869	1869	1869	7476
Södergård 1:57	Skoglund Patrik	L153	1567	1567	1567	1567	6268
Södergård 1:58	Fjällström Margareta & Andersson Jan	L155	1567	1567	1567	1567	6268
Södergård 1:59	Johansson Marlene	L135	1869	1869	1869	1869	7476
Södergård 1:60	Eldebro Sture & Eldebro Åsa	L133	1567	1567	1567	1567	6268
Södergård 1:61	Kalén Mikael & Kalén Erica	L131	1869	1869	1869	1869	7476
Södergård 1:62	Nilsson Johannes	L129	1567	1567	1567	1567	6268
Södergård 1:63	Eriksson Tommy & Eriksson Monica	L127	1567	1567	1567	1567	6268
Södergård 1:64	Stugholm Martin & Berg-Stugholm Pia	L125	1869	1869	1869	1869	7476

Debiteringslängd för Södergårds Samfällighetsförening 2018

Fastighets- beteckning	Fastighetsägare	Medlems- nummer	Förfalldatum				SUMMA
			2018-04-30	2018-07-31	2018-10-31	2019-01-31	
Södergård 1:65	Nordin Arne & Nyberg-Nordin Anneli	L123	1919	1919	1919	1919	7676
Södergård 1:66	Meriläinen Aarre & Hyttsten-Meriläinen Iréne	L121	1869	1869	1869	1869	7476
Södergård 1:67	Widenström Helena & Holmberg Thomas	L115	1869	1869	1869	1869	7476
Södergård 1:68	Andersson Annika	L113	1567	1567	1567	1567	6268
Södergård 1:69	Ottosson Tomas & Ottosson Linnéa	L111	1869	1869	1869	1869	7476
Södergård 1:70	Andersson Per & Gissler-Andersson Annica	L109	1869	1869	1869	1869	7476
Södergård 1:71	Lundstam Inger	L119	1567	1567	1567	1567	6268
Södergård 1:72	Dolenius Britt-Marie	L117	1567	1567	1567	1567	6268
Södergård 1:73	Gunnmo Allan & Gunnmo Elizabeth	L107	1919	1919	1919	1919	7676
Södergård 1:74	Sundström Jörgen & Sundström Karin	L105	1617	1617	1617	1617	6468
Södergård 1:75	Ljung Hans & Ljung Ingela	L103	1869	1869	1869	1869	7476
Södergård 1:76	Flod Lillemor & Jönsson Morgan	L101	1567	1567	1567	1567	6268
Södergård 1:77	Lindqvist Sigrid & Lindqvist Max	L099	1919	1919	1919	1919	7676
Södergård 1:78	Hedman Johanna & Hedman Andreas	L097	1869	1869	1869	1869	7476
Södergård 1:79	Johansson Erik & Hellström Ann-Louise	L095	1919	1919	1919	1919	7676
Södergård 1:80	Norberg Sverre	L093	1617	1617	1617	1617	6468
Södergård 1:81	Johansson-Lima Tore & Ejneborn Åsa	L091	2311	2311	2311	2311	9244
Södergård 1:82	Landin Folke & Landin Ulla-Britt	L089	1617	1617	1617	1617	6468
Södergård 1:83	Andersson Tord & Andersson Birgitta	L087	1869	1869	1869	1869	7476
Södergård 1:84	Markusson Monika	L085	1869	1869	1869	1869	7476
Södergård 1:85	Jonsson Raymond & Jonsson Anita	L077	1567	1567	1567	1567	6268
Södergård 1:86	Marklund Malin	L079	2009	2009	2009	2009	8036
Södergård 1:87	Erlandsson Peter & Sundberg Anna-Karin	L081	1869	1869	1869	1869	7476
Södergård 1:88	Hultqvist Anna & Flodin Åke	L083	1869	1869	1869	1869	7476
Södergård 1:89	Elofsson Astrid	L067	1567	1567	1567	1567	6268
Södergård 1:90	Granberg Jonny & Granberg Jenny	L065	1869	1869	1869	1869	7476
Södergård 1:91	Rosendahl Rune & Rosendahl Marianne	L063	1567	1567	1567	1567	6268
Södergård 1:92	Christensen Benny & Borgryd Elleonor	L061	1567	1567	1567	1567	6268
Södergård 1:93	Järrebring Anders & Järrebring Caroline	L059	1567	1567	1567	1567	6268
Södergård 1:94	Johansson Ulrika & Holm Pierre	L057	1869	1869	1869	1869	7476
Södergård 1:95	Wangby Erik & Wangby Carina	L001	2009	2009	2009	2009	8036

Debiteringslängd för Södergårds Samfällighetsförening 2018

Fastighets- beteckning	Fastighetsägare	Medlems- nummer	Förfalldatum				SUMMA
			2018-04-30	2018-07-31	2018-10-31	2019-01-31	
Södergård 1:96	Malmsten Magnus & Malmsten Annelie	L003	2009	2009	2009	2009	8036
Södergård 1:97	Persson Roger & Nilsson Camilla	L005	2009	2009	2009	2009	8036
Södergård 1:98	Sjödin Örjan & Tander Eva-Lotta	L007	2311	2311	2311	2311	9244
Södergård 1:99	Hansson Annica & Andersson Lennart	L009	2059	2059	2059	2059	8236
Södergård 1:100	Olovsson Mikael & Alfredsson Anette	L011	2059	2059	2059	2059	8236
Södergård 1:101	Svensson Sören & Svensson Helén	L013	2009	2009	2009	2009	8036
Södergård 1:102	Hallman Karl Olof & Hallman Grazyna	L015	2059	2059	2059	2059	8236
Södergård 1:103	Ifrén Roland	L023	1919	1919	1919	1919	7676
Södergård 1:104	Ekeljung Mattias & Ekeljung Åsa	L021	1617	1617	1617	1617	6468
Södergård 1:105	Kristoffersson Jimmy & Kristoffersson Linda	L019	2059	2059	2059	2059	8236
Södergård 1:106	Träskvik Carina	L017	2361	2361	2361	2361	9444
Södergård 1:107	Westerberg ena	L031	2009	2009	2009	2009	8036
Södergård 1:108	Träskvik Sanna	L029	2009	2009	2009	2009	8036
Södergård 1:109	Nilsson Carl-Johan & Röstel Daniela	L027	2059	2059	2059	2059	8236
Södergård 1:110	Edholm Yvonne & Edholm Alvar	L025	1617	1617	1617	1617	6468
Södergård 1:111	Månsson Roger & Magnusson Eva	L039	1869	1869	1869	1869	7476
Södergård 1:112	Jonsson Jenny & Jonsson Robert	L037	2009	2009	2009	2009	8036
Södergård 1:113	Eriksson Helena & Eriksson Jörgen	L035	2361	2361	2361	2361	9444
Södergård 1:114	Klich Anna	L033	2361	2361	2361	2361	9444
Södergård 1:115	Höglund Pernilla & Höglund Christer	L047	1919	1919	1919	1919	7676
Södergård 1:116	Festin Örjan	L045	1617	1617	1617	1617	6468
Södergård 1:117	Marcusson Marie & Marcusson Thomas	L043	1567	1567	1567	1567	6268
Södergård 1:118	Rud Anette & Magnusson Stefan	L041	1617	1617	1617	1617	6468
Södergård 1:119	Gårdlund Gunilla	L055	1567	1567	1567	1567	6268
Södergård 1:120	Forsberg Johnny	L053	1869	1869	1869	1869	7476
Södergård 1:121	Wåglin Karin & Roos-Wåglin Mikael	L051	1567	1567	1567	1567	6268
Södergård 1:122	Jokobsson Rikard & Holmlund Sara	L049	1567	1567	1567	1567	6268
Södergård 1:123	Törnvall Stefan & Törnvall Sonja	L069	1567	1567	1567	1567	6268
Södergård 1:124	Norin Håkan & Norin Marianne	L071	1869	1869	1869	1869	7476
Södergård 1:125	Viberg Daniel & Viberg Catrine	L073	1869	1869	1869	1869	7476
Södergård 1:126	Höglund Håkan & Höglund Elly	L075	1567	1567	1567	1567	6268
Södergård 1:127	Boije Lina &	T080	2009	2009	2009	2009	8036
Södergård 1:128	Andersson Martin	T078	2009	2009	2009	2009	8036

Debiteringslängd för Södergårds Samfällighetsförening 2018

Fastighets- beteckning	Fastighetsägare	Medlems- nummer	Förfalldatum				SUMMA
			2018-04-30	2018-07-31	2018-10-31	2019-01-31	
Södergård 1:129	Rydén Erik Olov & Rydén Britt	T076	2311	2311	2311	2311	9244
Södergård 1:130	Savander Shalini & Savander Leif	T074	2009	2009	2009	2009	8036
Södergård 1:131	Karttunen Niklas & Marten Caroline	T062	2009	2009	2009	2009	8036
Södergård 1:132	Fors Patrik & Fors-Lyrén Cecilia	T060	2009	2009	2009	2009	8036
Södergård 1:133	Larsson Björn	T058	2009	2009	2009	2009	8036
Södergård 1:134	Hägglund Jöran & Hägglund Kersti	T056	2311	2311	2311	2311	9244
Södergård 1:135	Almqvist Christina & Nilsson Tommy	T054	2059	2059	2059	2059	8236
Södergård 1:136	Sandberg Stefan & Sandberg Jennie	T052	2009	2009	2009	2009	8036
Södergård 1:137	Aune Elin	T050	2009	2009	2009	2009	8036
Södergård 1:138	Nilsson Anna	T048	2009	2009	2009	2009	8036
Södergård 1:139	Johansson Börje	T046	2009	2009	2009	2009	8036
Södergård 1:140	Sandberg Sune & Sandberg Karin	T044	2009	2009	2009	2009	8036
Södergård 1:141	Landgren Johanna & Olander Mattias	T042	2311	2311	2311	2311	9244
Södergård 1:142	Björklund Dorothy	T040	2009	2009	2009	2009	8036
Södergård 1:143	Lindqvist Hanna & Barkestam Johan	T038	2009	2009	2009	2009	8036
Södergård 1:144	Eriksson Birger & Eriksson Britt Marie	T036	2009	2009	2009	2009	8036
Södergård 1:145	Aronsson Malin	T034	1567	1567	1567	1567	6268
Södergård 1:146	Thyrell Patrik & Thyrell Petra	T032	1567	1567	1567	1567	6268
Södergård 1:147	Rönning Hanna	T030	1567	1567	1567	1567	6268
Södergård 1:148	Björkbacka Stefan & Eriksson Mirja	T028	1567	1567	1567	1567	6268
Södergård 1:149	Söderlund Paul & Vesterlund Ingrid	T026	1567	1567	1567	1567	6268
Södergård 1:150	Håkansson Carina & Persson Michael	T024	1869	1869	1869	1869	7476
Södergård 1:151	Öhrbom Stig Olof & Öhrbom Harriet	T022	1567	1567	1567	1567	6268
Södergård 1:152	Isvén Karin Ulrika & Johansson Peder Thomas	T020	1567	1567	1567	1567	6268
Södergård 1:153	Jakobsson Lisa Helena & Wåger Maria Paulina	T018	1567	1567	1567	1567	6268
Södergård 1:154	Johansson Anders & Overud Kristina	T016	1567	1567	1567	1567	6268
Södergård 1:155	Höglund Per & Höglund Anna-Lisa	T014	1567	1567	1567	1567	6268
Södergård 1:156	Näsström Arne & Näsström Karin	T012	1567	1567	1567	1567	6268
Södergård 1:157	Frånlund Eva-Britt & Frånlund Conny	T008	1919	1919	1919	1919	7676
Södergård 1:158	Johnsson Thore	T010	1617	1617	1617	1617	6468
Södergård 1:159	Olsson Pär-Olov & Olsson Cecilia	T002	1617	1617	1617	1617	6468
Södergård 1:160	Meriläinen Anders	T004	1567	1567	1567	1567	6268
Södergård 1:161	Olsson Sonja	T006	1567	1567	1567	1567	6268

Debiteringslängd för Södergårds Samfällighetsförening 2018

Fastighets- beteckning	Fastighetsägare	Medlems- nummer	Förfallodatum				SUMMA
			2018-04-30	2018-07-31	2018-10-31	2019-01-31	
Södergård 1:162	Persson Linnea & Eriksson Henrik	T068	2311	2311	2311	2311	9244
Södergård 1:163	Söder Marja & Olsson Niklas	T066	2311	2311	2311	2311	9244
Södergård 1:164	Göransson Magnus	T064	2311	2311	2311	2311	9244
Södergård 1:165	Åberg Ingrid	T072	2009	2009	2009	2009	8036
Södergård 1:166	Jarhulf Lennart & Jarhulf Eva	T070	2009	2009	2009	2009	8036
		SUMMA:	233890	233890	233890	233890	935560

Ägaruppgifter hämtade ur Lantmäteriets fastighetsregister 2017-01-24